

Upozornenie:

Pred montážou sa presveďte o kompatibiliti nosiča k Vášmu vozidlu – Saris Fit Guide (www.saris.com).

Pred montážou:

Pred montážou očistite povrch auta a jeho časti, ktoré prídu do kontaktu s nosičom, alebo jeho kotviacimi remeňmi.

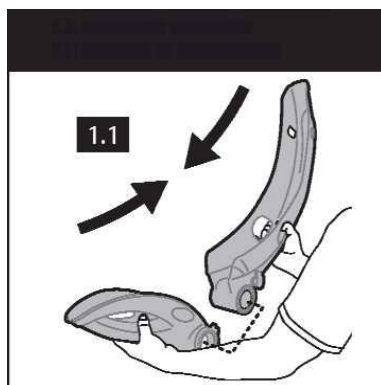

1.1 Spojte **VELKÝ** a **STREDNÝ** držiak kolesa k sebe posuvným pohybom ako na obrázku.

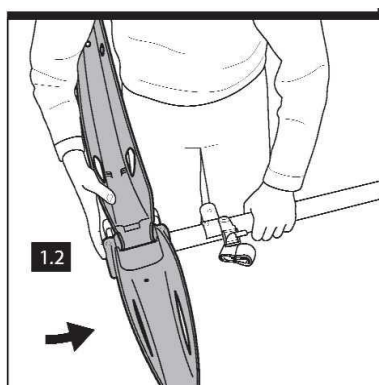

1.2 Držiak kolesa takto napojte k **HORNEJ** časti rámu nosiča

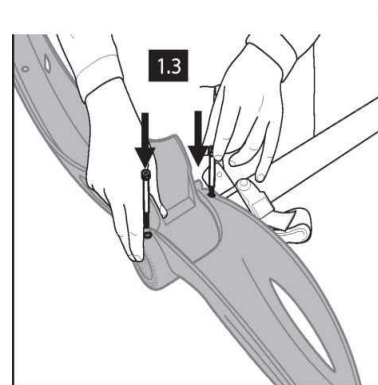

1.3. Vložte **VELKÉ ŠRUBY** do otvorov po oboch stranách držiaka a cez horný rám nosiča

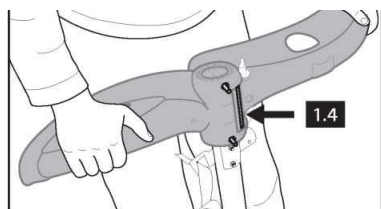

1.4 Oddel'te **VELKÝ** a **STREDNÝ** držiak od seba, aby bolo vidno malú medzeru

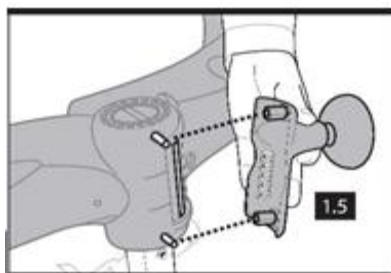

1.5 Prilož **HORNÉ** oporné rameno k šrubom na držiaku kolesa tak, aby gumené nadstavce smerovali od rámu nosiča. Pozor, oporné ramená sú označené **LEFT (ĽAVÉ)** a **RIGHT (PRAVÉ)**.

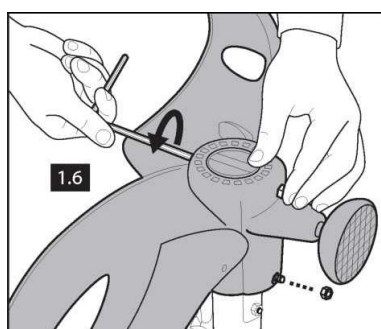
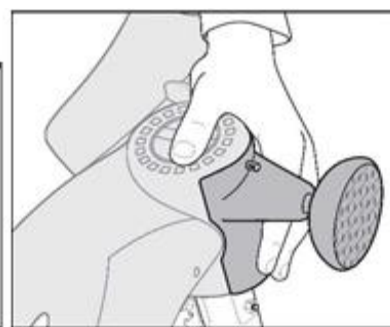

1.6. Pevne utiahnite šruby a maticky 4mm inbus. kľúčom

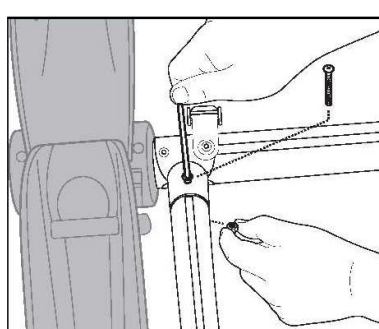

2.1-2.2 Vložte **NOHU** nosiča do otvoru v **HORNOM** ráme tak, aby **MALÝ** držiak kolesa smeroval vonku. Spojte malými šrubami.

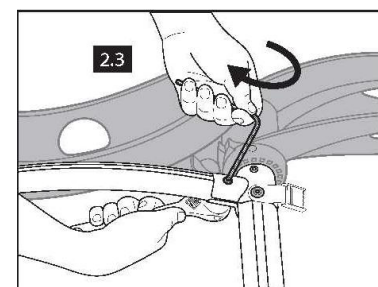

2.3 Použite 4mm imbusový kľúč a pevne utiahnite

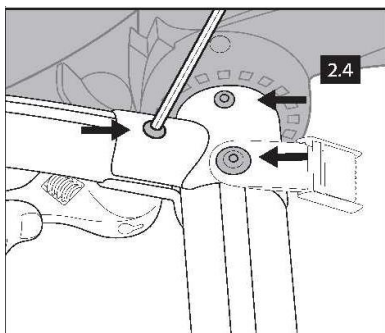

2.4. Opakujte na oboch stranách a utiahnite všetky 3 šruby

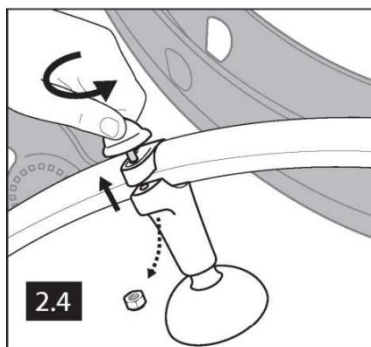

2.4. Uvoľnite a oddel'te žltú skrutku na SPODNEJ nohe

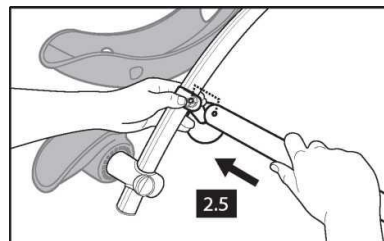

2.5. Priložte SPODNÝ rám k ramenu nosiča a spoj'te žltou skrutkou

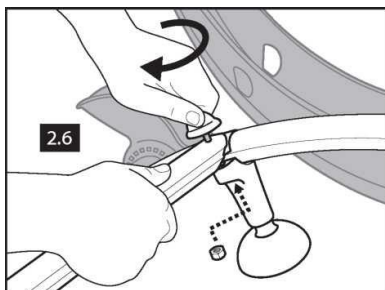
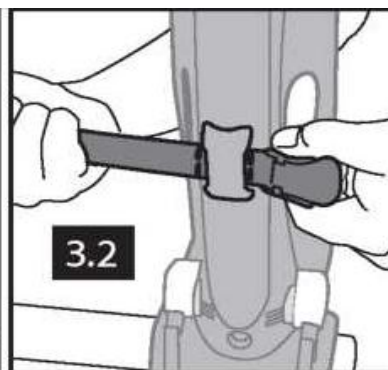
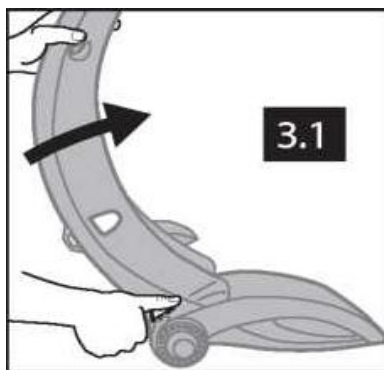

2.6. Pevne dotiahnite rukou a nitom na druhej strane

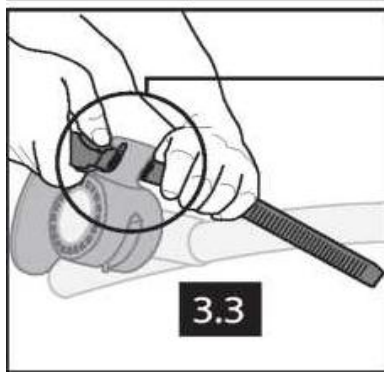

3.1. Uvoľnite VEĽKÝ držiak kolesa stlačením žltej páčky. 3.2. Vsuňte koniec remeňa do prepážky vrúbkam nahor. Remeň je namieste, ak sú vrúbky viditeľné na oboch koncoch prepážky. 3.3. Nasuňte remeň aj na SPODNÝ držiak kolesa. Opakujte aj na druhej strane.

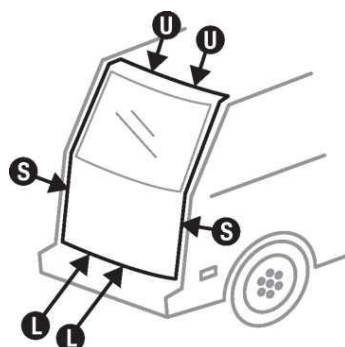
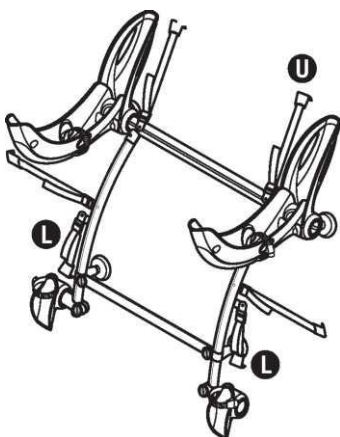

L – Spodné kotviace háčiky

S – Bočné kotviace háčiky

U – Vrchné kotviace háčiky

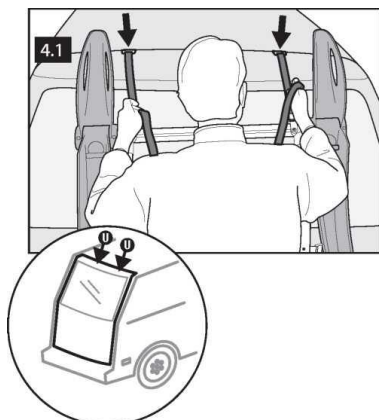

4.1. Vrchné kotviace háky označené UPPER vsuňte na vrchný okraj dverí auta. Remene musia byť v línii s opornými nohami nosiča. Remen utiahnite, avšak nie nadoraz. Háky nekotvíte na sklenené dvere, plastový spojler, alebo strešný nosič. Pred montážou si vždy naštudujte špecifické montážne inštrukcie k Vášmu vozidlu.

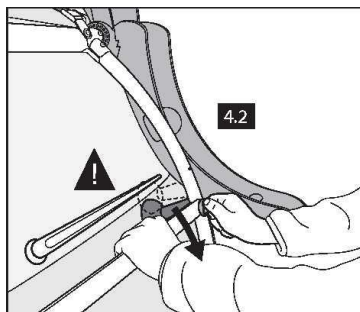

4.2. Nastavte SPODNÚ opornú nohu uvoľnením žltej skrutky ak treba. Táto SPODNÁ oporná noha by namala sedieť na akékoľvek plastovej časti. Najlepšie je na najtuhšej časti dverí pod oknom. Znova pevne utiahnite žltou skrutkou hneď ako sú oporné nohy nosiča na požadovanom mieste. Opakujte aj na druhej strane.

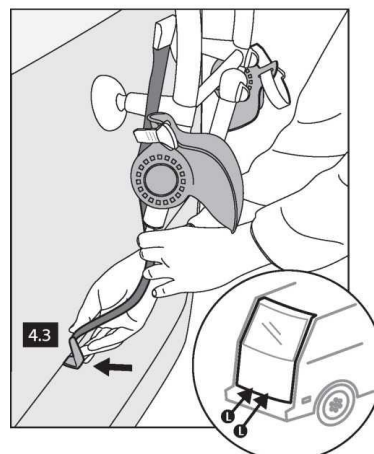

4.3. 2 spodné kotviace háky označené LOWER ukotvíte k spodnej časti dverí auta. Remene musia byť v línii s nohami nosiča. Ak je spodnej strane dverí plastová lišta, nahradte háky doplnkovými "HUTCH HUGGERS" (pozri PRÍSLUŠENSTVO). Pevne remene utiahnite.

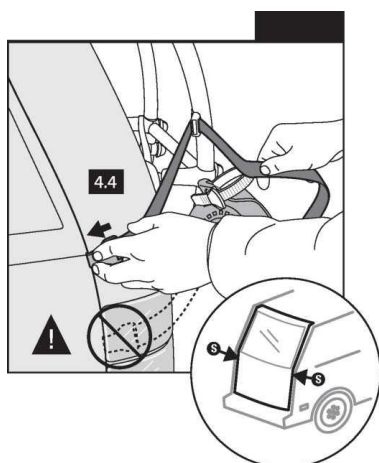

4.4. 2 bočné kotviace háky označené hooks SIDE ukotvíte k bočnej strane dverí auta tak, aby boli v línii s opornými nohami. Pevne remene utiahnite. Nekotvíte k plastovým častiam, sklu, alebo hrane svetla, keďže môže dojsť k ich poškodeniu, alebo uvoľneniu nosiča.

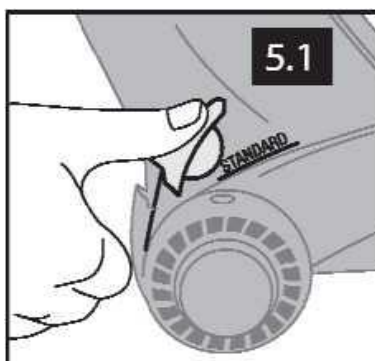

STANDARD

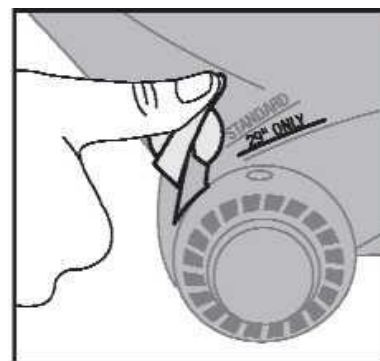

29 INCH ONLY

5.1. K naloženiu štandardných veľkostí bicyklov použite nastavenie žltou bočnou páčkou na držiakoch kola k nápisu "STANDARD". Pre 29" bicycle použite nastavenie držiakov kola na "29" ONLY".

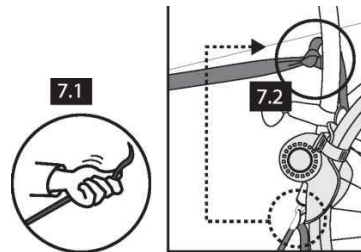
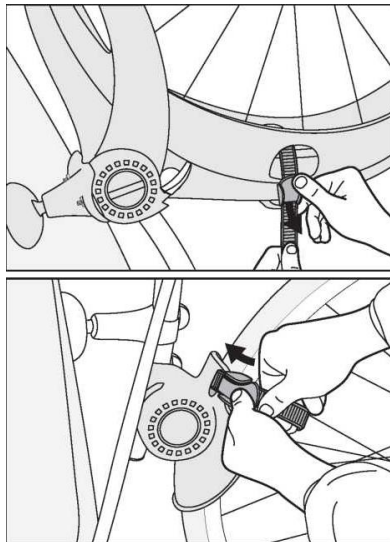
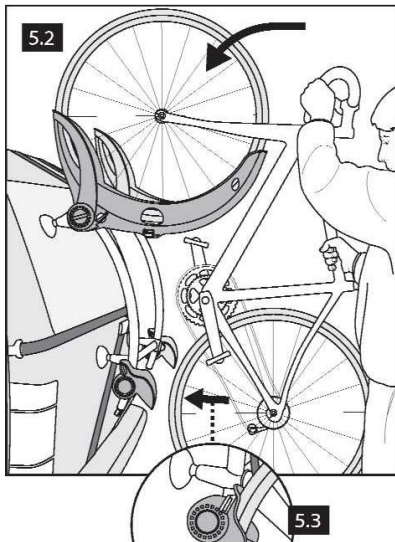

5.2. Naložte bicycle ich uložením do držiakov kolies. 5.3: Zadné koleso uložte do ZADNÉHO držiaka kolesa.

6.1. Bezpečne utiahnite remene na VRCHNÝCH I SPODNÝCH držiakoch kolies cez pripravený otvor.

7.1. Keď sú bicycle naložené, pevne dotiahnite všetky remene, tj. VRCHNÉ, BOČNÉ I SPODNÉ.

Technická Špecifikácia
 Váha nosiča: 7kg
 Maximálna nosnosť: 32kg
 Maximálna váha bicykla: 16kg

UPOZORNENIE:

- Nasledujte všetky pokyny uvedené na stránkach výrobcu a takisto akéhokoľvek predajcu. Ak sa Váš automobil nenachádza v zozname kompatibilných vozidiel k danému typu autonosiča, alebo ak máte iné otázky, kontaktujte prosím dovozcu.
- Pozorne si prečítajte montážny návod a nasledujte pokyny uvedené v ňom. Návod starostlivo uschovajte pre budúcnosť alebo pre informácie k náhradným dielom. Každý, kto nosič bude používať, by sa mal zoznámiť s obsahom tohto návodu.
- Užívateľ je plne zodpovedný za to, že užívanie produktu nie je v rozpore s miestnym zákonom..
- Rozmery ŠPZ a systém osvetlenia by mali zodpovedať zákonom o cestnej premávke.
- Ak používate duplikovaný osvetľovací a signalizačný systém, je dôležité aby bol ten napojený podľa pokynov výrobcu automobilu.
- Pri čistení a umývaní Vášho auta a nosiča používajte len vodu riediteľné čistiace saponáty. Nepúšťajte auto s nosičom cez robotickú automomyváreň.
- Dohľadnite, aby sa kolesá bicykla nenachádzali príliš blízko koncevej časti výfuku.
- Nemontujte nosič na žiaden typ ťahaného vozíka.
- Tento nosič nie je vhodný na použitie v ťažkom teréne, alebo na použitie, pri rýchlostiach vyšších ako 105 km/h.
- Manévrovacie a jazdné vlastnosti automobilu sa menia pri používaní zadného nosiča, hlavne pri prevoze bicyklov je zvýšená citlivosť na bočný vietor, prejazd zákrutami a brzdenie. Odporúčaná je preto znížiť rýchlosť hlavne pri prejazde zákrutami a pri brzdení počítať s dlhšou brzdou dráhou.
- Celková dĺžka automobilu s nosičom sa zväčší, takisto šírka alebo výška v prípade naložených bicyklov. Pozor pri cúvaní a vjazdoch do garáží, podzemných parkovísk a pod.
- Neotvárajte zadné dvere s namontovaným nosičom.
- Nosič z auta odmontujte, ak sa nepoužíva..
- Je možné, že stierač zadného okna je nepoužiteľný s namontovaným nosičom.
- Tento nosič je použiteľný len so zadným nárazníkom, resp. ten slúži ako spodná opora nosiča.
- Je zkonštruovaný na prevoz bicyklov so štandardnými rámmi. Nie je vhodný na prevoz tandemových, alebo ležiacich bicyklov.
- Nepožívajte na prevoz viac ako 2 bicyklov naraz (maximálna celková váha - 32kg). Bicykle bezpečne postavte a dbajte na rozloženie váhy, t.j. ako prvý naložte ťažší a väčší bicykel (bližšie k autu).

- Vymeňte úchytné remene hneď ako spozorujete ich opotrebovanie. Náhradné diely sú dostupné u predajcu.
- Vrchné remene z háčikmi musia byť uchytené paralelne so zadnými opornými nohami nosiča, aby sa predišlo posúvaniu.
- Stredová trubka rámu by mala byť priamo nad nárazníkom.
- Žiadna časť nosiča, vrátane remeňov by nemala prísť do kontaktu so spojlerom.
- Aby sa kolesá neatáčali, použite krátke úchytné remene s prackou (odporúčame číslo dielu 3033).
- Cez prestávky v jazde môžete remene zkontrolovať, či nie sú uvoľnené a prípadne ich dotiahnite.
- Saris ako výrobca a takisto predajca sa dištancujú od akéhokoľvek zodpovednosti za osobnú ujmu na zdraví, alebo za škodu na majetko spôsobenú nesprávnou montážou alebo použitím.

Upozornenie a záverečné ustanovenie:

Tento nosič bol navrhnutý k prevozu bicyklov na určitých typoch automobilov. Pred inštaláciou si musí užívateľ pozorne preštudovať priložený návod k použitiu a k montáži, a v prípade nejasností sa obrátiť na predajcu. Montážny postup zohľadňuje len štandardne vybavenie automobilu. Akékoľvek doplnky na automobile môžu byť v rozpore s postupmi v montážnom návode. Používateľ je zodpovedný za správne namontovanie autonosiča k automobile, pred každým použitím zariadenia by mal skontrolovať všetky časti autonosiča pre prípadné poškodenie. Správne pripevnenie autonosiča k automobilu je vzhľadom na jeho použitie kriticky dôležité a kontrola zariadenia priamo u výrobcu nie je možná. Výrobca a predajca sa striktnie vyhradzujú pred akoukoľvek priamou, alebo nepriamou zodpovednosťou za prípadnú ujmu na zdraví, škody na zariadení, majetku alebo jeho strate, spôsobenou nesprávnou montážou a uchytením autonosiča, nezodpovedným používaním, alebo nedostatočnou starostlivosťou o autonosič.

Záruka:

Saris Cycling Group, Inc. ("Saris") zaručuje, že váš Saris product, materiály z ktorých je vyrobený a ich dielenské spracovanie je bez defektov a to počas celej doby, v ktorej produkt používate. Táto záruka sa vzťahuje len na pôvodného kupcu produktu. Nevzťahuje sa na časti produktu, ktoré sa opotrebojú bežným používaním, alebo nesprávnym používaním a nedovolenými úpravami. VŠETKY ZÁRUKY NA PRODUKT Z TOHTO VYPLIVAJÚCE SA VZŤAHUJÚ LEN NA PŮVODNEHO KUPCU A DĹŽKU DOBY, POČAS KTOREJ PRODUKT POUŽÍVA. Saris opraví alebo nahradí, prípadne vráti kúpnu cenu produktu, ktorý sa ukaže byť pri bežnom používaní chybný. Chybný časť produktu, alebo produkt zašlite na adresu predajcu. Ten vám ešte pred zaslaním produktu zašle reklamačný protokol, ktorého kópiu je potrebné priložiť k produktu. Oprava, alebo výmena produktu, prípadne vrátenie kúpnej ceny je možné len pôvodnému kupcovi, na ktorého sa záruka vzťahuje. Za akékoľvek prípadné škody, alebo výdaje s nimi spojené Saris nepreberá zodpovednosť. Táto záruka je špecifická pre naše produkty a poskytuje zákazníkovi práva, ktoré je možné rozšíriť o zákonné práva pre ochranu spotrebiteľa.